



APPARATI ELETTRONICI INDUSTRIALI



Prodotto conforme ai requisiti essenziali delle direttive CEE relativi alla compatibilità elettromagnetica e sicurezza elettrica.

Product in accordance to the requirements of the CEE directives relative to the electromagnetic compatibility and electric safety.

INDICATORE DIGITALE PER SEGNALI ANALOGICI A 5 CIFRE
DIGITAL INDICATOR FOR ANALOG SIGNALS AT 5 DIGITS



VTM700

INDICE

Descrizione	2
Caratteristiche generali	2
Caratteristiche programmabili	2
Dimensioni e foratura	3
Come ordinare	3
Programmazione parametri	4
Descrizione parametri	6
Offset	7
Default	7
Codici di errore e controllo	8
Codici di protezione tastiera	9
Esempi applicativi	10
Morsettiere e collegamenti	12

CONTENTS

<i>Description</i>	13
<i>General characteristics</i>	13
<i>Programmable characteristics</i>	13
<i>Dimension and panel cutout</i>	14
<i>To order</i>	14
<i>Parameters programming</i>	15
<i>Parameters description</i>	17
<i>Offset</i>	18
<i>Default</i>	18
<i>Error and control codes</i>	19
<i>Keyboard protection codes</i>	20
<i>Application examples</i>	21
<i>Wiring and rear terminal block</i>	23

DESCRIZIONE

VTM700 è un indicatore programmabile a microcontrollore in grado di elaborare un segnale analogico in ingresso e visualizzare un valore numerico qualsiasi dipendente dal segnale stesso.

Abbiamo predisposto alcuni parametri per adattare il valore da visualizzare al segnale in ingresso. Vi rimandiamo alla pagina 6 per una precisa descrizione.

CARATTERISTICHE GENERALI

- *Alimentazione:* 20 ÷ 30Vac/dc o 85 ÷ 265Vac (altre a richiesta).
- *Alimentazione ausiliaria:* disponibile sui morsetti in uscita per alimentare eventuali dispositivi esterni di 12Vdc 70mA max.
- *Impedenza dell'ingresso:* dipendente dalla tensione/corrente da misurare.
- *Uscite:* nessuna.
- *Tecnica di misura:* conversione analogica/digitale con 20.000 punti di lettura.
- *Precisione:* 0,005%.
- *Programmabilità:* tramite i tasti presenti sul pannello frontale.
- *Memoria:* utilizzo di memoria interna non volatile (EEPROM).
- *Visualizzazione:* +/- 99999.
- *Ingressi disponibili:* 0/4....20mA, 0....5Aac, 0....60mV, 0....10Vdc, 0....200Vdc, 0....400Vac, altre a richiesta. (il tipo di ingresso deve essere specificato all'ordine; 400V max, 10A max).
- *Display:* 5 cifre + segno - ,led arancio da 13 mm.
- Grado di protezione frontale: IP65.
- Ogni indicatore viene fornito completo di morsettiera estraibile, fissaggi per montaggio a pannello e relative istruzioni di collegamento e programmazione.
- Dimensioni: 48 mm x 96 mm profondità 90 mm.

CARATTERISTICHE PROGRAMMABILI

- Numero cifre visualizzabili: 3,4,5 (PAR01).
- Visualizzazione o no degli zeri non significativi (PAR02).
- Posizione virgola (PAR03).
- Opzione 4/20mA, 2/10V (PAR04).
- Visualizzazione con segno o no (PAR05).
- Protezione tastiera per accesso programmazione e offset (PAR06).
- Valore da visualizzare ad inizio scala (PAR17).
- Valore da visualizzare a fine scala (PAR18).
- Configurazione seriale (PAR19 per modelli dotati di interfaccia seriale).

DIMENSIONI E FORATURA PANNELLO

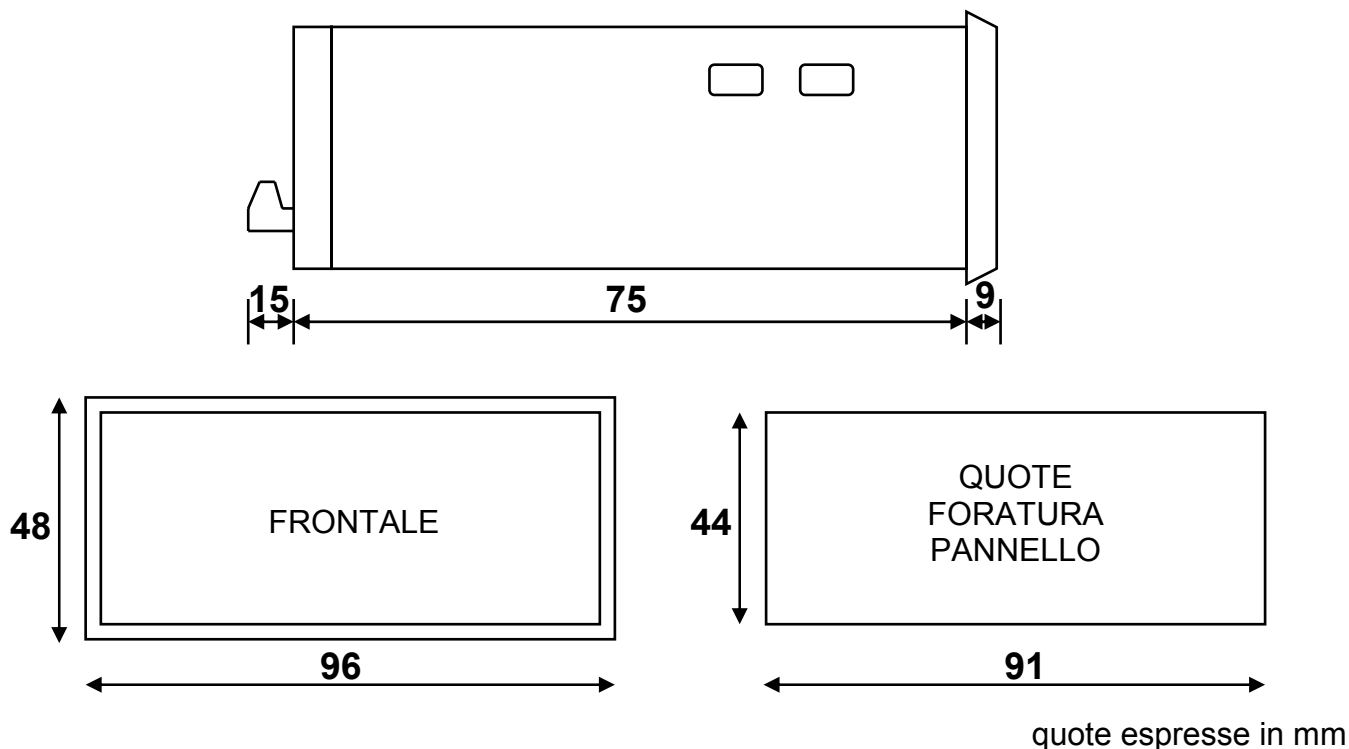

COME ORDINARE

V T M 7 0 0 - [] - [] [] [] - [] - [] - []

ALIMENTAZIONE
 4 = 85÷265Vac
 5 = 20÷30Vac/dc

FONDO SCALA
 esempi:
 010 = 10mV, 10V
 020 = 20mA, 20V
 200 = 200mV, 200V
 005 = 5V, 5A

0 = mV
 1 = V
 2 = mA
 3 = A

0 = dc (continua)
 1 = ac (alternata)

0 = seriale assente
 1 = RS232
 2 = RS422/RS485

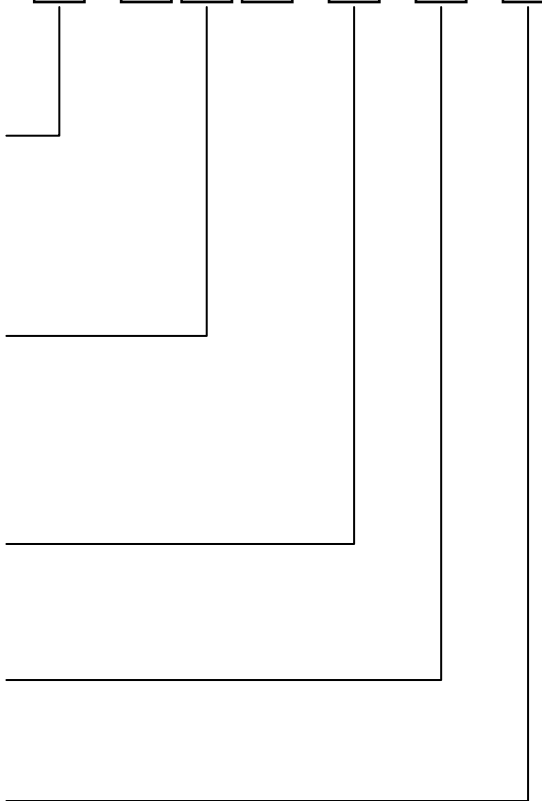

PROGRAMMAZIONE PARAMETRI

Per accedere alla programmazione bisogna agire sui pulsanti presenti sul pannello frontale a seconda del livello di protezione tastiera che è stato impostato nel PAR06. Esistono due tipi di parametri, a singola cifra ed a più cifre. I primi parametri a cui si accede sono a singola cifra e sono i parametri 01,02,03,04,05,06. I successivi sono a più cifre e sono i parametri 17,18,19.

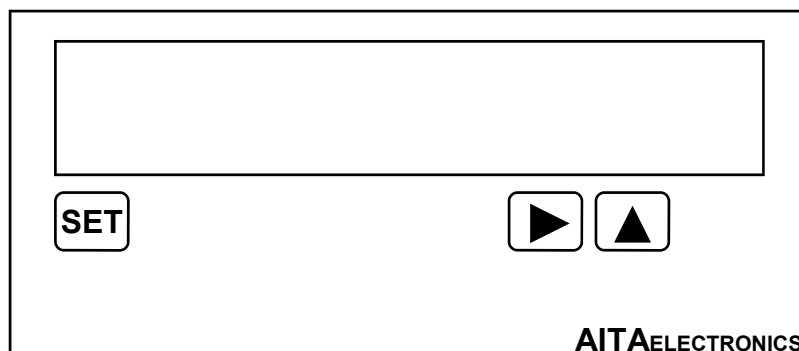

PAR06 = 0

Premere
“SET” + “▲”
per accedere
alla
programmazione

PAR06 = 1,2,3

Premere “SET” + “▲” per l'impostazione del codice “3409” per accedere alla programmazione.
Premere “▲” per incrementare la cifra lampeggiante o “▶” per passare alla cifra successiva. Composto il codice “3409” premere “SET” per accedere alla programmazione.
Se per 10 secondi non si premono i tasti o si imposta un codice non corretto, lo strumento non entrerà in programmazione e riprenderà il funzionamento normale.



Premere “▲” per incrementare il valore.

Premere “SET” per memorizzare il valore impostato nel parametro visualizzato.

Premere “▶” per passare al parametro successivo.

Giunti al parametro 6 si passerà automaticamente al parametro 17.

I successivi parametri, 17, 18, 19, sono a più cifre e quindi il numero del parametro verrà visualizzato alternativamente al suo valore.

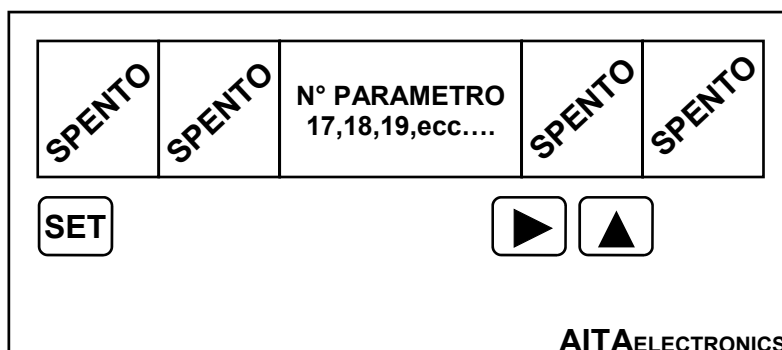

Quando è visualizzato il numero del parametro (17,18,19):

Premere "SET" per memorizzare il valore impostato nel parametro visualizzato.

Premere "▶" per passare al parametro successivo.

Giunti al parametro 19, la successiva pressione sul tasto "▶" determinerà la fine della programmazione e l'inizio del funzionamento normale.



Quando è visualizzato il valore del parametro:

Premere "▶", la prima cifra a sinistra inizierà a lampeggiare.

Premere "▲" per incrementare la cifra che lampeggia.

Premere "▶" per passare alla cifra successiva.

Premere "▲" + "▶" per azzerare l'intero valore.

Premere "SET" per memorizzare il valore impostato nel parametro visualizzato.

N.B.: alla fine della programmazione e ad ogni accensione, l'indicatore esegue un controllo sui dati impostati e se individua un dato non previsto, visualizza un messaggio di errore indicato a pag. 8. Bisogna eseguire una programmazione per correggere i dati errati premendo "SET".

Alla fine della programmazione e di messa a punto dell'indicatore, si raccomanda di inserire il massimo livello di protezione tastiera nel "PAR06".

DESCRIZIONE PARAMETRI SINGOLI

NUMERO PARAMETRO	VALORI	DESCRIZIONE
01	3,4,5 (5)	Cifre visualizzate: 3 = saranno visualizzate 3 cifre 4 = saranno visualizzate 4 cifre 5 = saranno visualizzate 5 cifre
02	0,1 (0)	Visualizzazione zeri non significativi: 0 = visualizzati es.: 005.67 1 = non visualizzati es.: 5.67
03	0,1,2,3,4 (0)	Posizione virgola: 0 = es.: 00001 1 = es.: 0001.2 2 = es.: 001.23 3 = es.: 01.234 4 = es.: 1.2345
04	0,1 (0)	Opzione 4/20mA, 2/10V, ecc..... 0 = ingresso 0/20mA, 0/10V, ecc..... 1 = ingresso 4/20mA, 2/10V, ecc.....
05	0,1 (0)	Visualizzazione: 0 = relativa con segno. 1 = assoluta senza segno.
06	0,1,2,3 (0)	Protezione tastiera: 0 = nessuna protezione. 1 = possibile solo l'inserimento del set-point (nei modelli provvisti). 2 = possibile solo l'inserimento del set-point (nei modelli provvisti) con codice di accesso. 3 = protezione totale.
17	±99999 (000000)	Valore da visualizzare ad inizio scala.
18	±99999 (010000)	Valore da visualizzare a fine scala.
19	XXXXXX (106001)	Parametro di configurazione della porta seriale. Si rimanda al manuale specifico per la sua programmazione.

N.B.: tra parentesi è indicato il valore di fabbrica (default).

OFFSET

Come visualizzare 00000 con segnale in ingresso diverso da 0 (zero).

L'impostazione dell'offset si rende necessaria quando il dispositivo collegato all'ingresso dell'indicatore invia allo stesso un segnale diverso da zero pur sapendo che la grandezza da misurare è uguale a zero. Questo si può verificare a causa di disturbi o interferenze captati nell'ambiente di utilizzo.

Oppure si vuole avere visualizzato 0 (zero) con un segnale diverso da 0 (zero).

Es.:

- segnale in ingresso da 5 a 10 Vdc
- corrispondente da 0 a 3000 giri/min
- Eseguire l'offset con 5 Vdc in ingresso

Accertarsi che allo strumento giunga il segnale desiderato per eseguire l'offset (solitamente uguale a zero). N.B.: in caso di strumento con ingresso 4/20mA, scollegare l'ingresso prima di procedere all'offset.



Premere "▶" + "▲" per accedere all'impostazione del codice "6512" per eseguire l'offset.

Premere "▲" per incrementare la cifra lampeggiante o "▶" per passare alla cifra successiva. Composto il codice "6512" premere "SET" per eseguire l'offset.

Verrà visualizzato il messaggio "OFFSEt" e lo strumento riprenderà il funzionamento normale.

Se per 10 secondi non si premono i tasti o si imposta un codice non corretto, lo strumento non effettuerà l'offset e riprenderà il funzionamento normale.

DEFAULT

Come impostare i dati di fabbrica (default).

L'impostazione dei dati di fabbrica (default) si rende necessaria quando l'apparato presenta anomalie irrisolvibili o perché l'installatore vuole riprogrammare lo strumento partendo dai dati iniziali di fabbrica.

Procedura:

- Togliere l'alimentazione allo strumento.
- Premere e tenere premuti i tasti "▲" + "▶".
- Alimentare lo strumento.
- Verrà visualizzato il messaggio "dEFt".
- Rilasciare i tasti.
- Lo strumento riprenderà il funzionamento normale con i dati di fabbrica.
- Procedere alla programmazione dei parametri in base al proprio utilizzo.

CODICI DI ERRORE E CONTROLLO

CODICE VISUALIZZATO	DESCRIZIONE	COSA FARE
EE01	Errore nel Parametro 01	Riprogrammare.
EE02	Errore nel Parametro 02	Riprogrammare.
EE03	Errore nel Parametro 03	Riprogrammare.
EE04	Errore nel Parametro 04	Riprogrammare.
EE05	Errore nel Parametro 05	Riprogrammare.
EE06	Errore nel Parametro 06	Riprogrammare.
EE17	Errore nel Parametro 17	Riprogrammare.
EE18	Errore nel Parametro 18	Riprogrammare.
EE19	Errore nel Parametro 19	Riprogrammare.
HHHH	Il valore misurato supera la capacità del visualizzatore.	Aumentare il numero di cifre da visualizzare.
OUEr	Il valore misurato supera in positivo la tensione o corrente prevista per l'ingresso dell'indicatore.	Verificare la compatibilità dell'indicatore con il segnale in ingresso.
UndEr	Il valore misurato supera in negativo la tensione o corrente prevista per l'ingresso dell'indicatore.	Verificare la compatibilità dell'indicatore con il segnale in ingresso.
OFFSEt	Conferma dell'operazione di offset eseguita.	Nulla.
dEFt	Conferma dell'operazione di default eseguita.	Nulla.

CODICI DI PROTEZIONE TASTIERA

Per accedere alla programmazione parametri o all'impostazione dei set point bisogna agire sui pulsanti presenti sul pannello frontale a seconda del livello di protezione tastiera che è stato impostato nel PAR06.

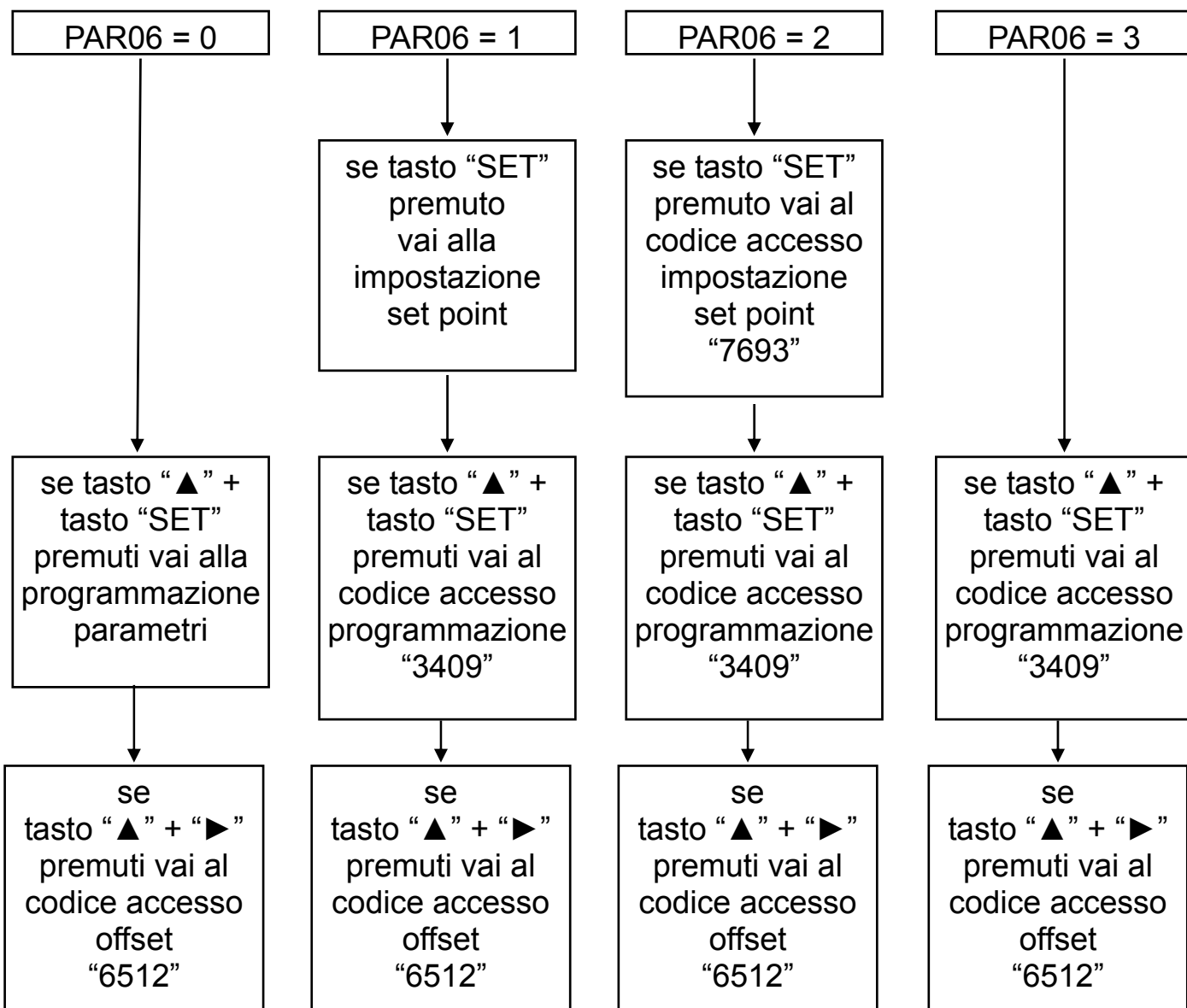

ESEMPIO APPLICATIVO n° 1

Si vuole visualizzare la velocità di un motore espressa in giri/min prelevando un segnale 0/10Vdc fornito da un inverter e sapendo che a 10Vdc corrispondono 3000 giri/min del motore.

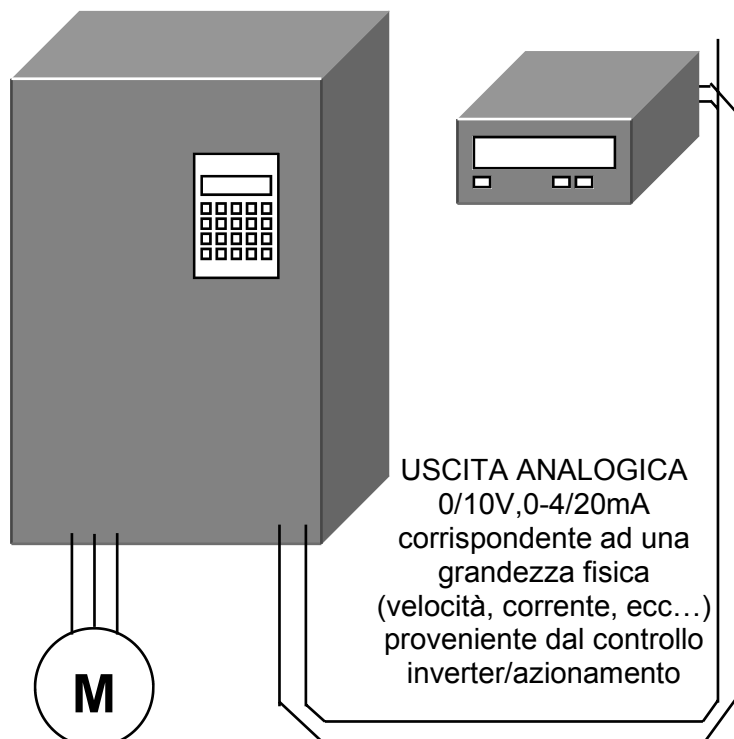

Scegliere lo strumento modello:
VTM700-X-010-1-0-0

PARAMETRO	VALORE
01	4
02	1
03	0
04	0
05	0
06	0
17	000000
18	003000

ESEMPIO APPLICATIVO n° 2

Si vuole visualizzare la corrente che transita su un determinato carico prelevando il segnale da un trasformatore amperometrico (TA) il cui valore è 100/5 (100A all'interno dell'anello/5A sui suoi morsetti).

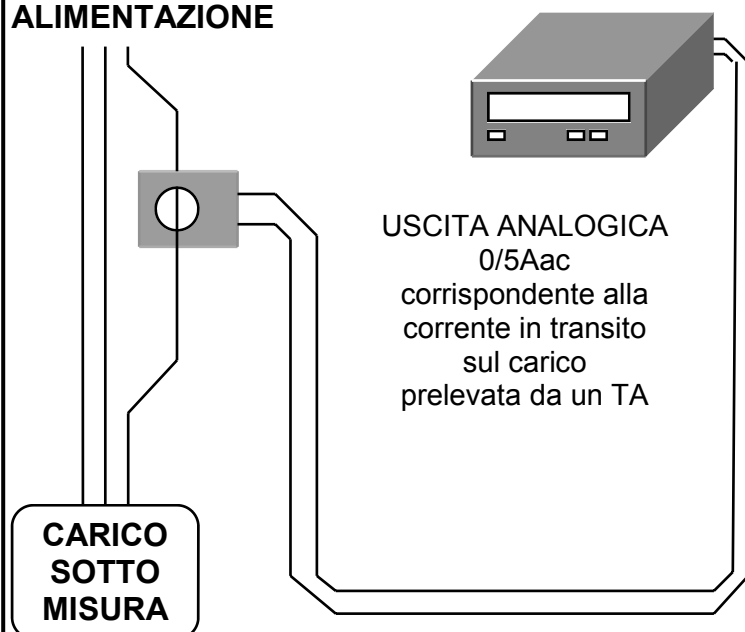
ALIMENTAZIONE

Scegliere lo strumento modello:
VTM700-X-005-3-1-0

PARAMETRO	VALORE
01	3
02	1
03	0
04	0
05	0
06	0
17	000000
18	000100

ESEMPIO APPLICATIVO n° 3

Si vuole visualizzare la portata di una condotta espressa in litri/min con due decimali sapendo che il convertitore frequenza/corrente fornisce un segnale 4/20mA, e al valore di 20mA corrisponde una portata di 120 litri/min.

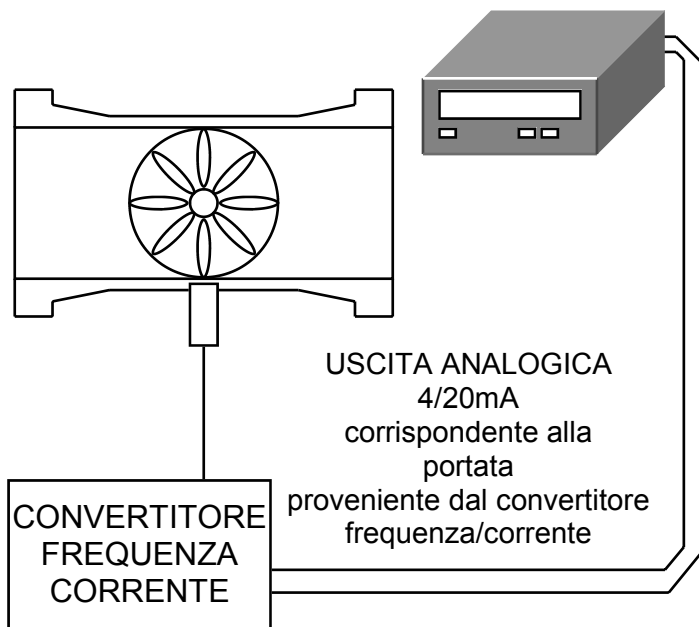

Scegliere lo strumento modello:
VTM700-X-020-2-0-0

PARAMETRO	VALORE
01	5
02	1
03	2
04	1
05	0
06	0
17	000000
18	0120.00

ESEMPIO APPLICATIVO n° 4

Si vuole visualizzare il livello di una cisterna espresso in metri con due decimali sapendo che il sensore ad ultrasuoni fornisce un segnale 0/20mA, e che al valore 0 mA corrisponde un livello del liquido di 5 mt e ad un segnale di 20mA corrisponde un livello del liquido di 0,85 mt.

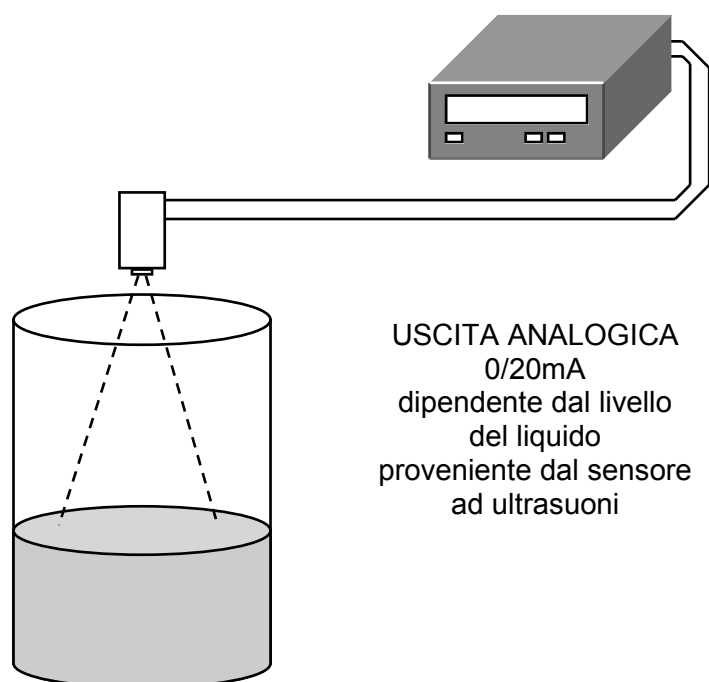

Scegliere lo strumento modello:
VTM700-X-020-2-0-0

PARAMETRO	VALORE
01	4
02	1
03	2
04	0
05	0
06	0
17	0005.00
18	0000.85

MORSETTIERE E COLLEGAMENTI

AITA ELECTRONICS

mtr:

CE mod: V T M 7 0 0 - - - -

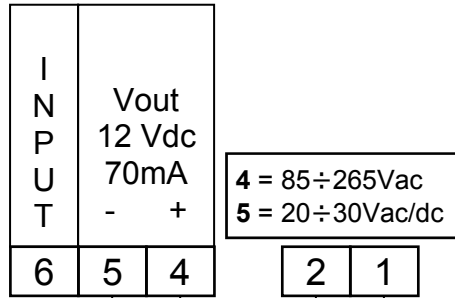

Alimentazione
indicatore

12Vdc 70mA max
disponibile per alimentare
eventuali dispositivi esterni
come sensori induttivi e ul-
trasuoni con uscita analogica
o potenziometri

ingresso analogico
per tensione/corrente
continua/alternata
es.: 0/10Vdc, 0/100mVdc
es.: 0/1Adc, 0/20mAdc
es.: 0/60Vac, 0/220Vac
es.: 0/1Aac, 0/5Aac

potenziometro

+ Dispositivo in grado di
fornire il segnale
- 0-4/20mA in loop
sull'alimentazione
fornita dall'indicatore.

DESCRIPTION

VTM700 is a programmable microcontroller indicator able to elaborate an analogical signal input and to display any numerical value dependent on the same signal.

We have included parameters to adapt the value to be displayed to the input signal. (See page 17 for a detailed description).

GENERAL CHARACTERISTICS

- *Power supply:* 20 ÷ 30Vac/dc o 85 ÷ 265Vac (others on request).
- *Auxiliary power supply:* available on the terminals output to supply possible external devices of 12Vdc 70mA max.
- *Input impedance:* dependent on the tension/current to be measured.
- *Outputs:* no.
- *Technique of measure:* conversion analog/digital with 20.000 points of reading.
- *Precision:* 0,005%.
- *Programmability:* through the keyboard on the frontal panel.
- *Memory:* use of not-volatile inside memory (EEPROM).
- *Visualization:* + / - 99999.
- *Available inputs:* 0/4....20mA, 0....5Aac, 0....60mV, 0....10Vdc, 0....200Vdc, 0....400Vac, others on request. (specify on order; 400V max, 10A max).
- *Display:* 5 digits + sign -, led orange 13 mm high.
- *Grade of frontal protection:* IP65.
- Every indicator is supplied complete of extractable terminal block, fixings for panel assemblage and instructions for connection and programming.
- *Dimensions:* 48 mm x 96 mm depth 90 mm.

PROGRAMMABLE CHARACTERISTICS

- Number of digits displayable: 3,4,5 (PAR01).
- Display or no display of the non meaningful zeros (PAR02).
- Comma position (PAR03).
- Option 4/20mA, 2/10V (PAR04).
- Display with sign or not (PAR05).
- Keyboard protection for access to programming and offset (PAR06).
- Value to be displayed at scale beginning (PAR17).
- Value to be displayed at scale end (PAR18).
- Serial configuration (PAR19 for interface predisposed models).

DIMENSIONS AND PANEL CUTOUT

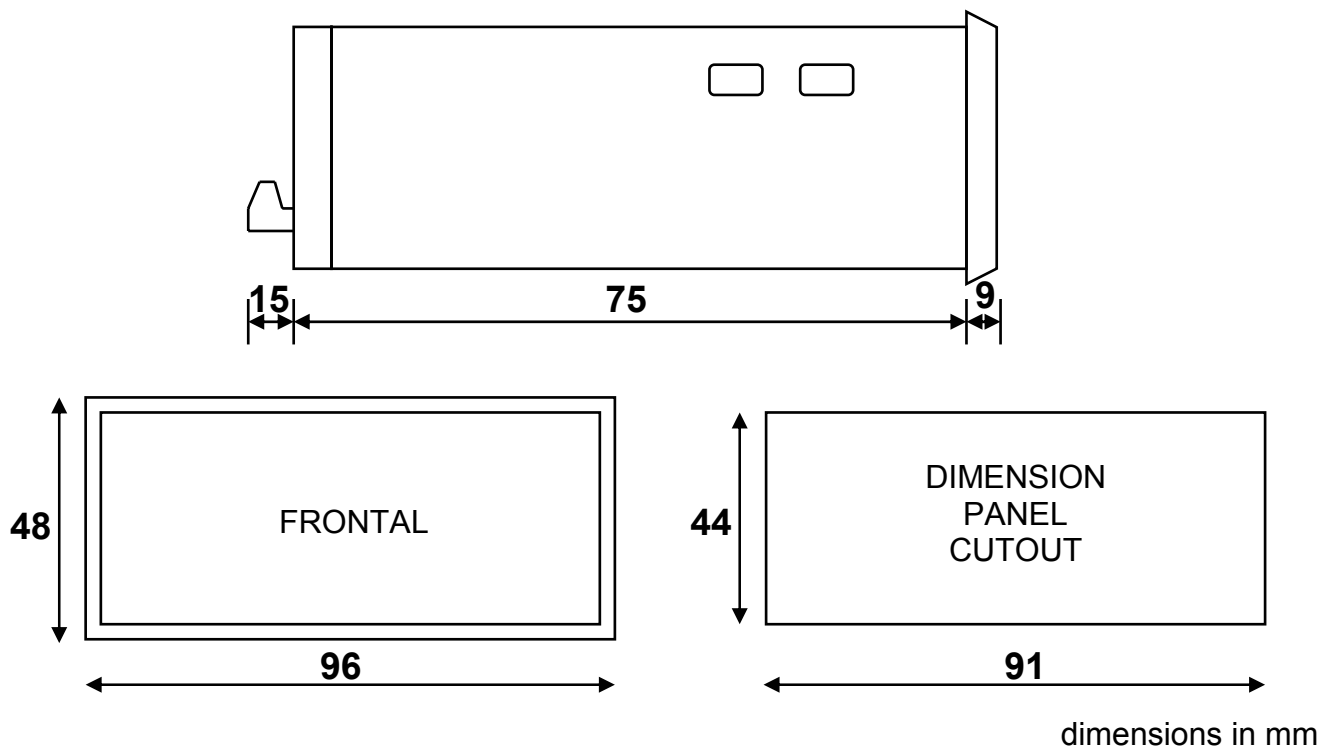

TO ORDER

V T M 7 0 0 - [] - [] [] [] - [] - [] - []

POWER SUPPLY
 4 = 85÷265Vac
 5 = 20÷30Vac/dc

SCALE
 examples:
 010 = 10mV, 10V
 020 = 20mA, 20V
 200 = 200mV, 200V
 005 = 5V, 5A

0 = mV
 1 = V
 2 = mA
 3 = A

0 = dc (direct)
 1 = ac (alternate)

0 = serial absent
 1 = RS232
 2 = RS422/RS485

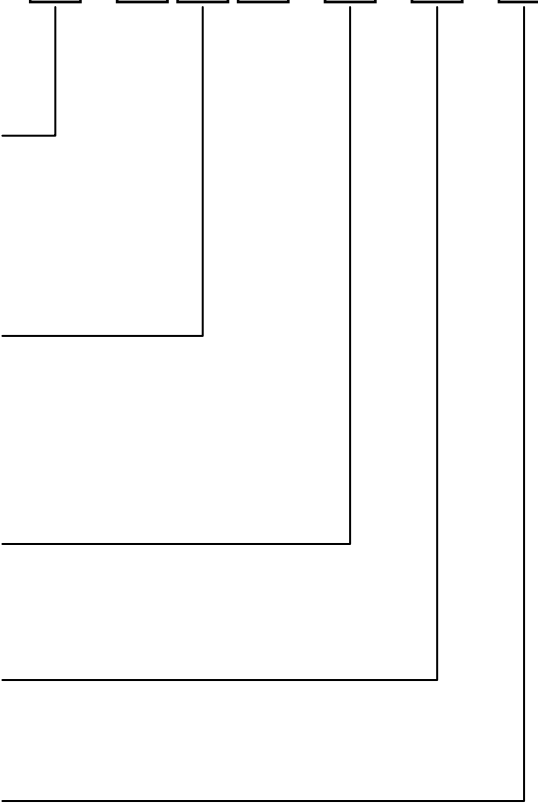

PARAMETERS PROGRAMMING

For programming use the buttons on the frontal panel according to the level of keyboard protection programmed in the PAR06. There are two types of parameters available, with a single digit and with several digits. The first parameters (single digit) are 01,02,03,04,05,06. The following (several digits) are the parameters 1-7,18,19.

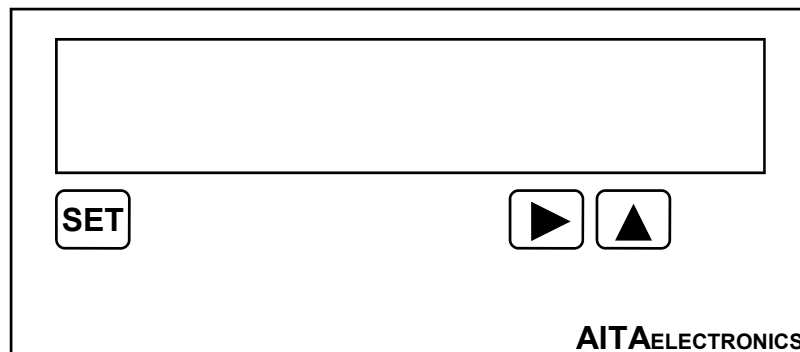

PAR06 = 0

Press
“SET” + “▲”
for
programming.

PAR06 = 1,2,3

Press “SET” + “▲” to set the code “3409” for programming.
Press “▲” to increase the flashing digit or “▶” to move to the following digit. Once composed the code “3409” press “SET” to programme. If for 10 seconds you don't press the keys or enter an incorrect code, the indicator won't start programming and will go back to the normal operation.

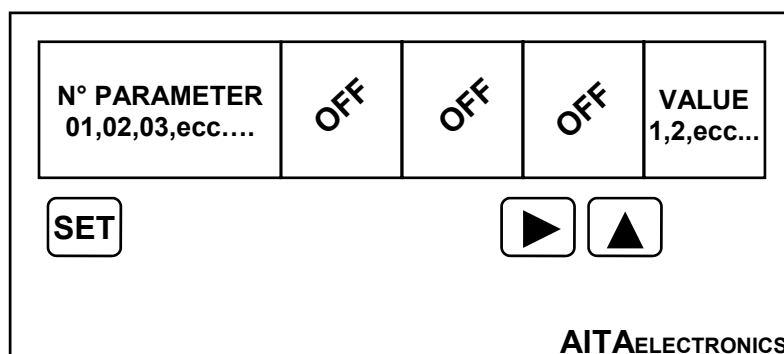

Press “▲” to increase the value.

Press “SET” to memorize the programmed value in the parameter displayed.

Press “▶” to move to the following parameter.

When reached the parameter 06 it will automatically move to the parameter 17.

The parameters that follow, with several digits, have its parameter number displayed according to its value.

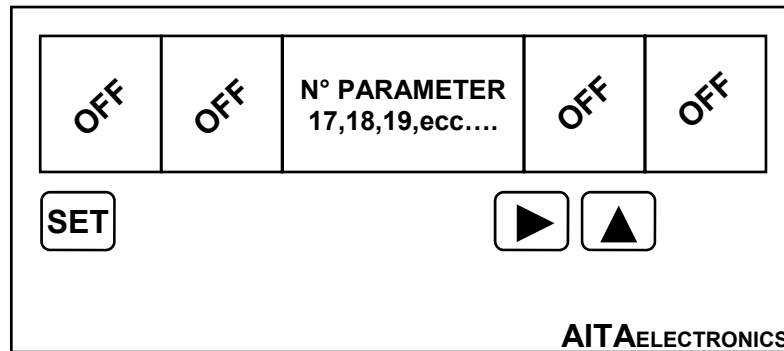

When the parameter number is displayed (17,18,19):

Press “SET” to memorize the value programmed in the parameter visualized.

Press “▶” to move to the following parameter.

On reaching the parameter 19, the click on the key “▶” will determine the end of programming and the beginning of normal operation.

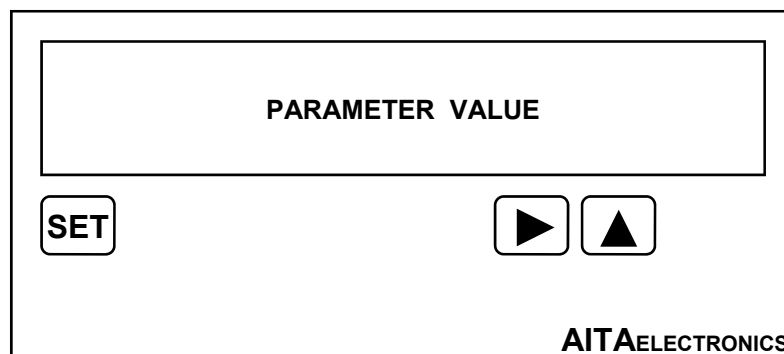

When the parameter value is displayed:

Press “▶”, the first digit on the left will begin to flash.

Press “▲” to increase the digit that flashes.

Press “▶” to move to the following digit.

Press “▲” + “▶” to reset the whole value.

Press “SET” to memorize the value programmed in the parameter displayed.

N.B.: at the end of the programming and at every starting up, an automatic control on the programmed data is made and if unexpected data are detected, an error message is displayed (see pag. 19). Press “SET” for programming to correct wrong data.

At the end of the programming and of debugging of the indicator, we recommend to insert the maximum level protection keyboard in the “PAR06”.

PARAMETERS DESCRIPTION

PARAMETER NUMBER	VALUES	DESCRIPTION
01	3,4,5 (5)	Digits displayed: 3 = 3 digits displayed 4 = 4 digits displayed 5 = 5 digits displayed
02	0,1 (0)	Display of the non meaningful zeros : 0 = displayed ex.: 005.67 1 = not displayed ex.: 5.67
03	0,1,2,3,4 (0)	Comma position: 0 = ex.: 00001 1 = ex.: 0001.2 2 = ex.: 001.23 3 = ex.: 01.234 4 = ex.: 1.2345
04	0,1 (0)	Option 4/20mA, 2/10V, ecc..... 0 = input 0/20mA, 0/10V, ecc..... 1 = input 4/20mA, 2/10V, ecc.....
05	0,1 (0)	Display: 0 = relative with sign. 1 = absolute without sign.
06	0,1,2,3 (0)	Keyboard protection: 0 = no protection. 1 = only set-point insertion possible (in the provided model). 2 = only set-point insertion possible (in the provided model) with code of access. 3 = total protection.
17	±99999 (00000)	Displayed value in scale beginning.
18	±99999 (010000)	Displayed value in scale end.
19	XXXXXX (106001)	Serial interface configuration parameter. See the specify manual for programming.

N.B.: The value of factory (default) in brackets.

OFFSET

How to display 00000 with signal in input different from 0 (zero).

Offset must be set when the device connected to the input of the indicator sends a not zero signal even knowing that the quantity to be measured is equal to zero. This can be verified because of noise or interferences in the environment of use.

Or you want to get 0 (zero) displayed with a not zero signal.

Ex.:

- signal in input from 5 to 10 Vdc
- correspondent from 0 to 3000 turns/min
- perform the offset with 5 Vdc in input

Be sure that the desired signal comes to the indicator to perform the offset (usually equal to zero).
N.B.: when using a 4/20mA indicator, disconnect the input before proceeding the offset.



Press “▶” + “▲” for setting the code “6512” to offset.

Press “▲” to increase the flashing digit or “▶” to move to the following digit. Once composed the code “6512”, press “SET” to offset.

The message “OFFSEt” will be displayed and the indicator will get back to the normal operation.

If for 10 seconds you don't press any key or enter an incorrect code, the indicator won't start programming and will get back to the normal operation.

DEFAULT

How to reset (default).

Resetting (default) is necessary when the appliance device presents anomalies or because the technician wants to reset the indicator beginning from the initial data of factory.

Procedure:

- Switch off the indicator.
- Press and hold the keys “▲” + “▶”.
- Switch on the indicator.
- The message “dEFt” will be displayed.
- Release the keys.
- The indicator will get back to the normal operation with the data of factory.
- Programme the parameters according to your needs.

ERROR AND CONTROL CODES

VISUALIZED CODE	DESCRIPTION	THING DO
EE01	Error in the Parameter 01	Programme.
EE02	Error in the Parameter 02	Programme.
EE03	Error in the Parameter 03	Programme.
EE04	Error in the Parameter 04	Programme.
EE05	Error in the Parameter 05	Programme.
EE06	Error in the Parameter 06	Programme.
EE17	Error in the Parameter 17	Programme.
EE18	Error in the Parameter 18	Programme.
EE19	Error in the Parameter 19	Programme.
HHHH	The measured value overcomes the capacity of the indicator.	Increase the number of digits to be displayed.
OUEr	The measured value overcomes in positive the tension or current estimated for the input of the indicator.	Verify the compatibility of the indicator with the signal in input.
UndEr	The measured value overcomes in negative the tension or current estimated for the input of the indicator.	Verify the compatibility of the indicator with the signal in input.
OFFSEt	Confirmation of the offset operation performed.	Nothing.
dEFt	Confirmation of the default operation performed.	Nothing.

KEYBOARD PROTECTION CODES

To access parameters programming or point setting use the buttons on the frontal panel according to the level of keyboard protection programmed in the PAR06.

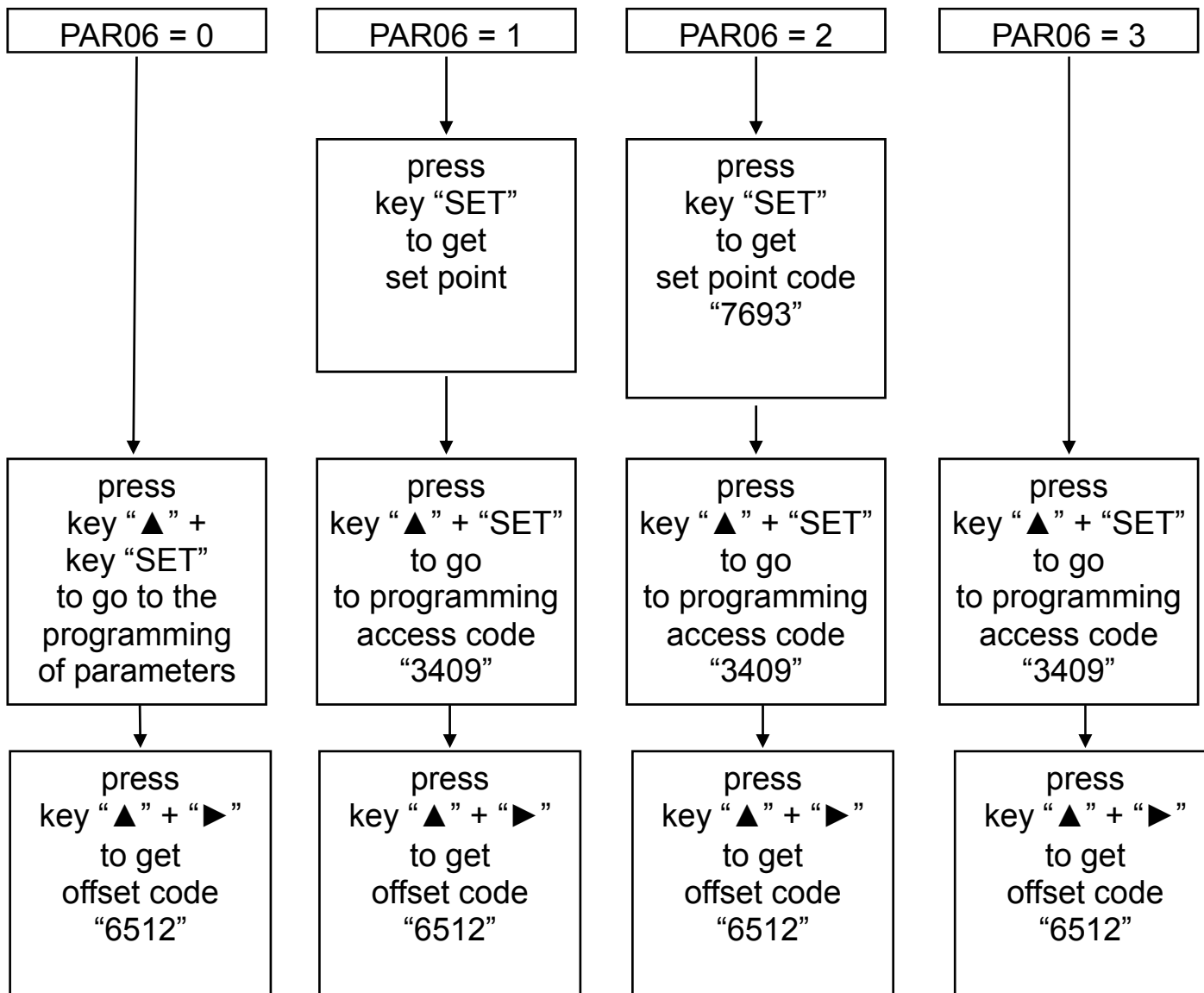

Application example n° 1

If you want displayed the speed of a motor defined in rpm receiving a signal 0-10Vdc supplied by an inverter and knowing that to 10Vdc correspond 3000 rpm of the motor.

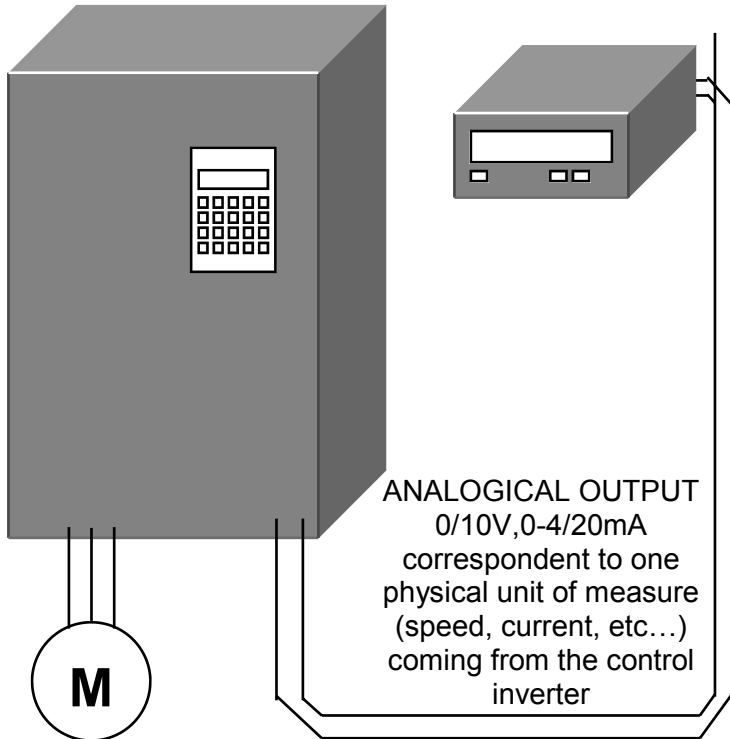

To choose the indicator model:
VTM700-X-010-1-0-0

PARAMETER	VALUE
01	4
02	1
03	0
04	0
05	0
06	0
17	000000
18	003000

Application example n° 2

If you want displayed the current that transits on a determined load receiving the signal from a amperometric transformer (TA) whose value is 100/5 (100A inside the ring/5A on its clamps).

POWER SUPPLY

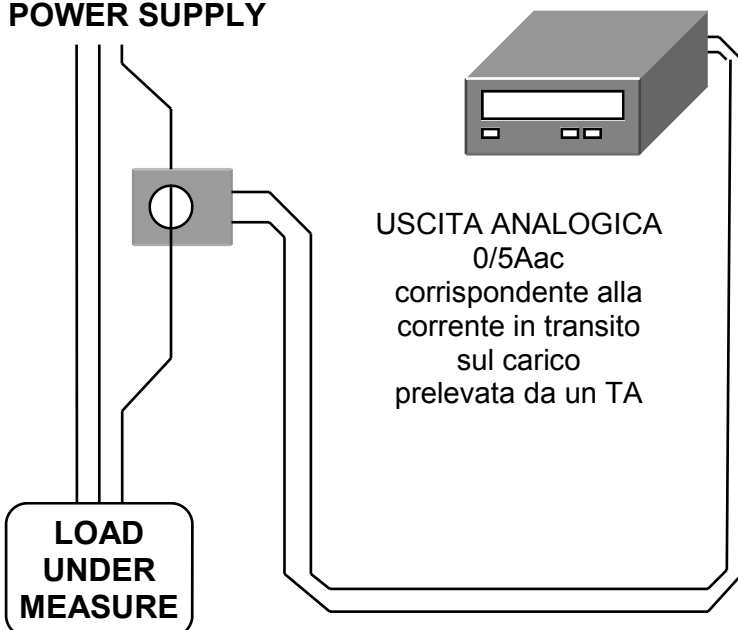

To choose the indicator model:
VTM700-X-005-3-1-0

PARAMETER	VALUE
01	3
02	1
03	0
04	0
05	0
06	0
17	000000
18	000100

Application example n° 3

If you want displayed the flow of a pipeline defined in litres/min with two decimal knowing that the frequency/current converter supplies 4/20mA signal, and that a flow of 120 litres/min corresponds to 20mA.

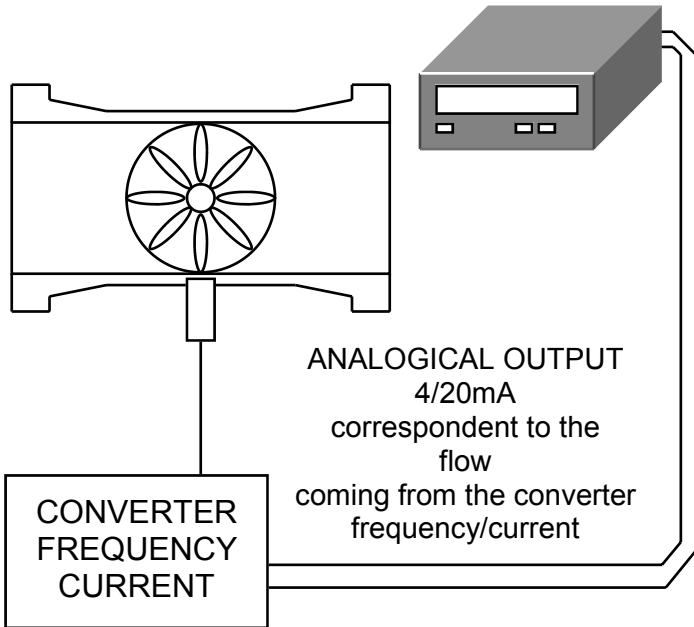

To choose the indicator model:
VTM700-X-020-2-0-0

PARAMETER	VALUE
01	5
02	1
03	2
04	1
05	0
06	0
17	000000
18	0120.00

Application example n° 4

If you want displayed the level of a cistern defined in meters with two decimal knowing that the ultrasonic sensor supplies a signal 0/20mA, and that to the value 0 mA corresponds a level of the liquid of 5 mt and to a signal of 20mA it corresponds a level of the liquid of 0,85 mt.

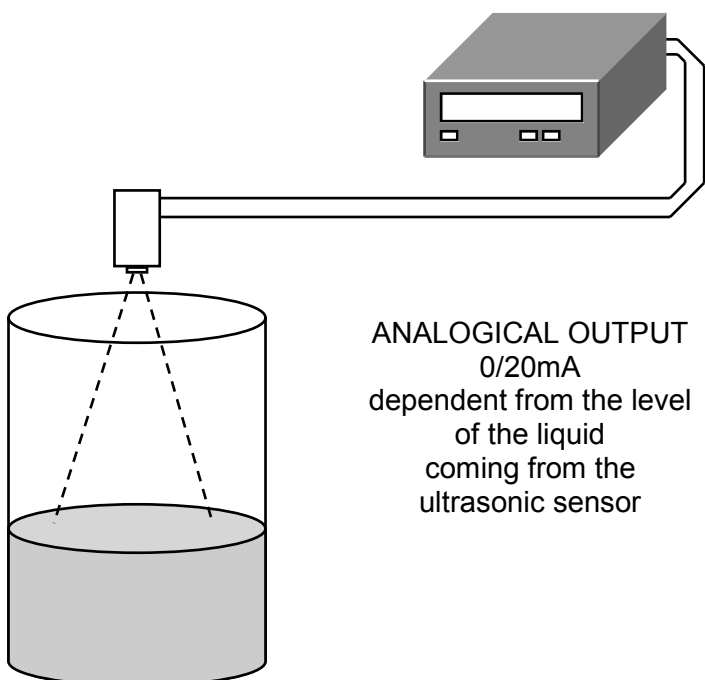

To choose the indicator model:
VTM700-X-020-2-0-0

PARAMETER	VALUE
01	4
02	1
03	2
04	0
05	0
06	0
17	0005.00
18	0000.85

WIRING AND REAR TERMINAL BLOCK

AITAELECTRONICS

mtr:

CE mod: - - - -

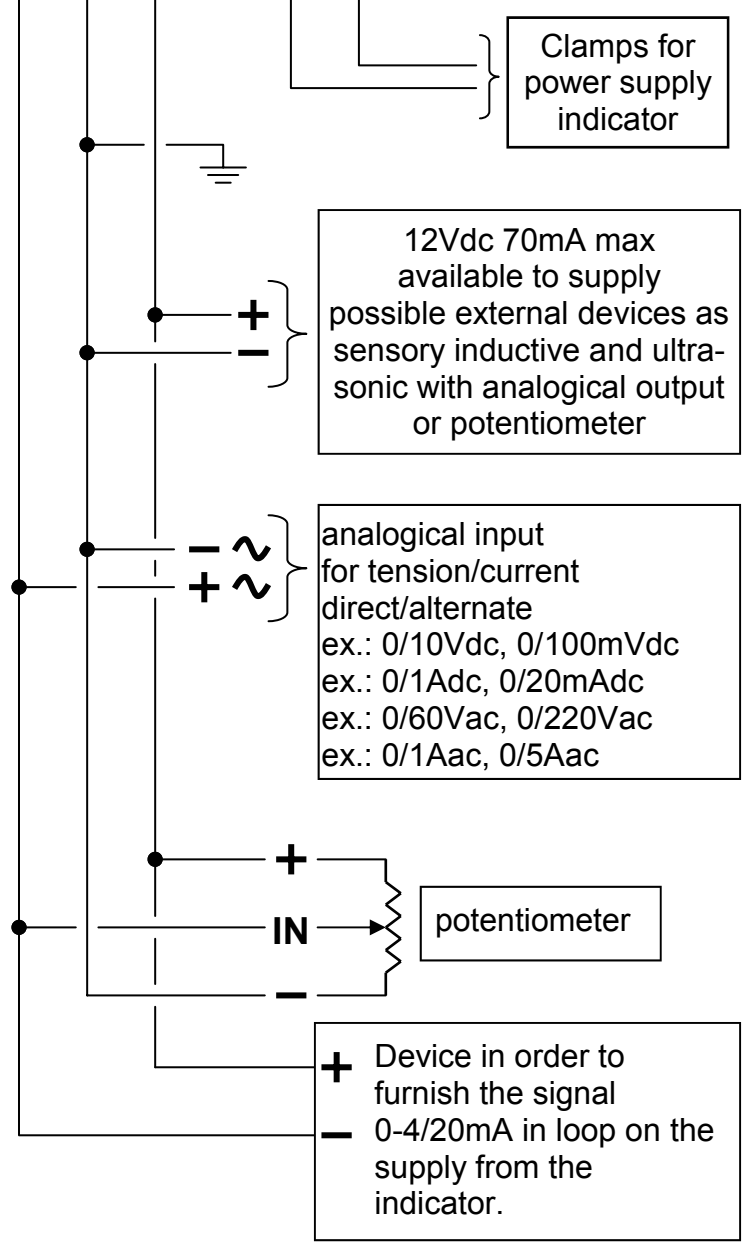
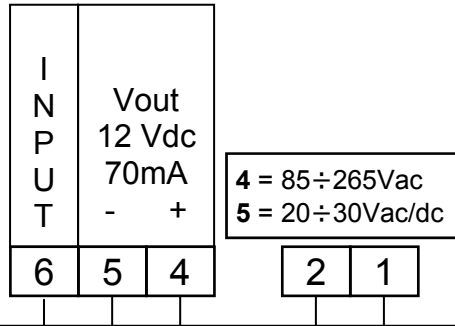

12Vdc 70mA max available to supply possible external devices as sensory inductive and ultrasonic with analogical output or potentiometer

analogical input for tension/current direct/alternate
ex.: 0/10Vdc, 0/100mVdc
ex.: 0/1Adc, 0/20mAdc
ex.: 0/60Vac, 0/220Vac
ex.: 0/1Aac, 0/5Aac

potentiometer

+ Device in order to furnish the signal
- 0-4/20mA in loop on the supply from the indicator.

